

CARACTÉRISTIQUES

- 3 cylindres.
- Réglages mécaniques du laminage et de l'allonge.
- Tapis en feutre.
- Pour pâtons entre 50 et 1200 g.
- Table de réception rabattable.
- Machine complètement en inox.

FEATURES

- 3 cylinders.
- Mechanical settings for rolling and moulding.
- Felt conveyor belts.
- For dough ranges between 50 and 1200 g.
- Sliding-out reception table.
- Machine completely in stainless steel.

EIGENSCHAPPEN

- 3 uitwalscilinders.
- Mechanische instellingen voor uitwalsen en opmaken.
- Viltten transportbanden.
- Bewerkt deegstukken tussen 50 en 1200 g.
- Uitschuifbare opvangplaat.
- Machine volledig in RVS.



2 YEARS
WARRANTY



Option sécurité.
Option safety.
Optie beveiliging.

Option : socle robuste sur roulettes avec frein.

Option: solid socle on castors with locking system.

Optie: stevige sokkel op zwenkwieljtes met rem.

Machine complètement en inox.
Machine completely in stainless steel.
Machine volledig in RVS.

VUE LATÉRALE | SIDE VIEW | ZIJEAANZICHT

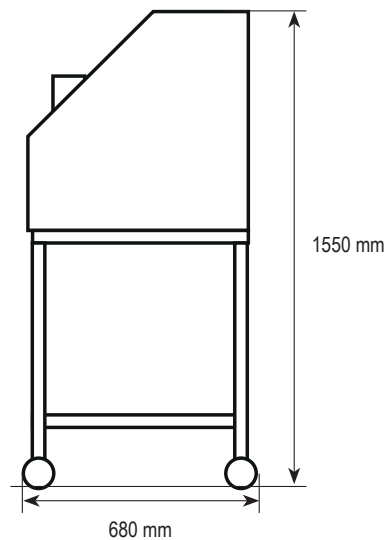

VUE DE FACE | FRONT VIEW | VOORAANZICHT

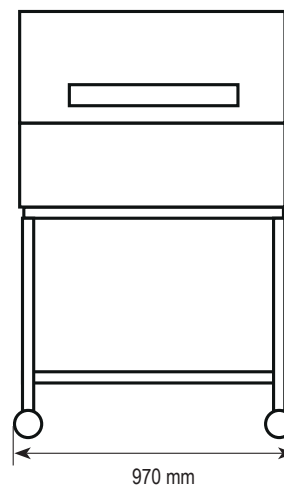

SM380S

MODEL	
PUISSANCE MOTEUR MOTOR POWER MOTORVERMOGEN	0,37 kW
POIDS NET MACHINE NET WEIGHT MACHINE NETTOGEWICHT MACHINE	250 kg
CAPACITÉ pièces/heure CAPACITY pieces/hour CAPACITEIT stuks/uur	1200
VOLTAGE VOLTAGE SPANNING	230/400V 3Ph 50Hz
OPTION SOCLE OPTION SUPPORT OPTIE ONDERSTEL	✓
OPTION GOULOTTE SÉCURISÉE OPTION SAFETY HOPPER OPTIE BEVEILIGDE INVOER	✓